

Freepuru tee ristlõige

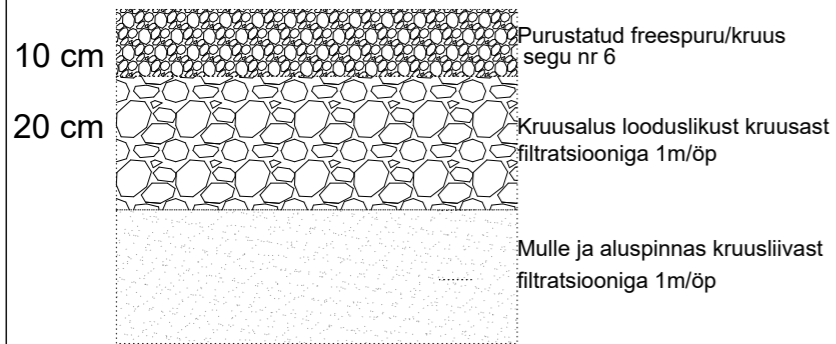

Riigitee nr 11397 alla paigaldada maakaabel **min 2,0 m** sügavusele **kinnisel meetodil!**
L = 20 m
Puurimiskaevikus tuvastada käsitsi veetoru sügavus, eeldatav sügavus ca 1,70 m!

Riigitee nr 11397 teemaale paigaldada maakaabel **min 2,0 m** ja trubi alla **min 1,6 m** sügavusele **kinnisel meetodil!**
L = 29 m
NB! Ristumine vee- ja kanalisatsioonitorustikega. Kanalisatsioonitroustiku kõrgus ca 1,41 m Veetorustiku kõrgus ca 1,49 - 1,70 m

Alajaam ETA-1:(Tabasalu):

Asendada alajaamas trafo uue 160 kVA trafoga.
Alajaama olemasolevast mastist M5 ehitada välja maakaabel AXPK 4G120 (MPL419757) kuni projekteeritud liitumiskilbini **LK221469**, L=190/203 m
Enne ehitustööde algust tuleb tellida vaakumkaevude signaalkaablite ettenäitamine OÜ-st Lokaator.

Maakaabel paigaldada kogu trassi ulatuses kaitsetorusse:
Lahtiselt PVC D110 750N
Kinniselt PVC D110 1250N

ETTEVAATUST!

Ristumine vee- ja kanalisatsioonitrassiga, sidekaabliga!
Kanalisationitrassi sügavus **ca 1,54 m**
Veetorustiku sügavus **ca 1,49 m**
Sidekaabli sügavus **ca 0,90 m.**
NB! Tuvastada kõikide olemasolevate trasside täpne asukoht ja sügavus surfimise teel käsitsi!

ETTEVAATUST!

Ristumine vee- ja kanalisatsioonitrassiga, sidekaabliga, MP kaabliga!
Kanalisationitrassi sügavus **ca 1,11-1,56 m**
Veetorustiku sügavus **ca 1,49 m**
Sidekaabli sügavus **ca 1,49 m**
NB! Tuvastada kõikide olemasolevate trasside täpne asukoht ja sügavus surfimise teel käsitsi!

Tee äärde paigaldada maakaabel AXPK 4G120 (MPL419757) **minimaalselt 1,0 m** sügavusele.

Olemasolev mast M5
Paigaldada mastile **maandus**

Tee taastamine 143 m²

Haljasala taastamine

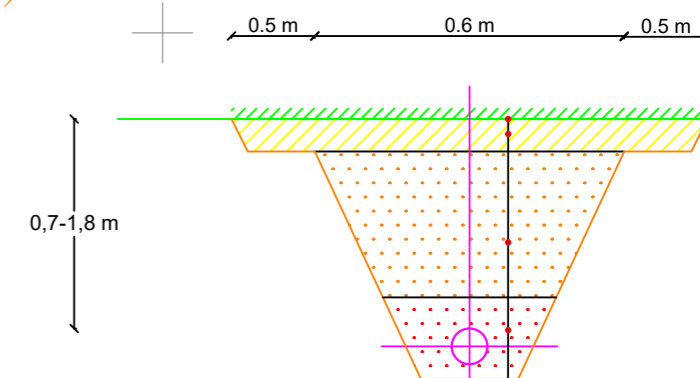

Murukülv (külvitihedus 20 g/m²)
Muru kasvualus, II klass 10 cm
Täide väljakaevatud pinnasega (KT≥0,92)
Kaabli ümbruse materjalid

TINGMÄRGID ASENDIPLAANIL

- Olemasolev MP maakaabel
- Projekteeritud liitumiskilp
- Projekteeritud 0,4 kV maakaabel kaitsetorus 750N
- Projekteeritud 0,4 kV maakaabel kaitsetorus 1250N (kinnisel meetodil)
- Kinnistu piir
- Olemasolev KP maakaabel
- Olemasolev kanalisatsioonitorustik (sh vaakumkanalisatsioon)
- Olemasolev veetrass
- Olemasolev EC sidekaabel
- Freepuru katte taastamine

Märkus:

- Gealusena kasutatud Enersense AS tööd nr. EN-23/133
- Teiste kommunikatsioonidega rööpkulgemisel ning ristumisel jälgida ettenähtud vahekauguseid
- maandusi vaadata jooniselt 002 "Elektriskeem"
- Pärast kaevetöid taastada pinnase endine olukord ning korrastada ehitusjälgjed. Pinnase täitmisel arvestada hilisemat vajumist, tagasitaidetav pinnas tihendada.
- Enne ehitamise algust taotleda Lääne-Harju Vallavalitsuselt **kaevetööde luba**.

Tellija:		Töövõtja:		Address:	Mõigu 3, Tallinn 10112	Kuupäev:	17.12.2023
				Reg. nr:	11445550	Töö nr:	41/9037
Töö nimetus:	Laheranna vkt 22 liitumine madalpingel Laulasmaa küla, Lääne-Harju vald, Harjumaa LR9037		E-mail:	egle.ninep@enersense.com		Joon nr:	001/L1
			Tel nr:	+372 5597 1898		Mõõtkava:	1:500
Joonise nimetus:	Asendiplaan		Projekteeris:	Egle Ninep-Kaselt			
			Kontrollis:	Liina Randvoo			